

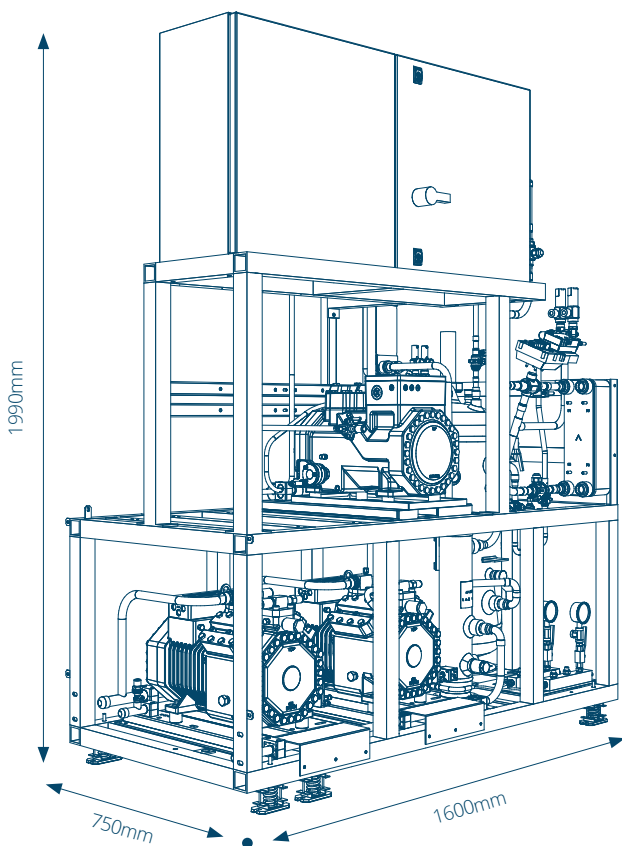

Kühlösungen für Convenience Stores

CO₂ transkritische Racks

CO₂



Verfügbar mit
Low Noise
Gehäuse

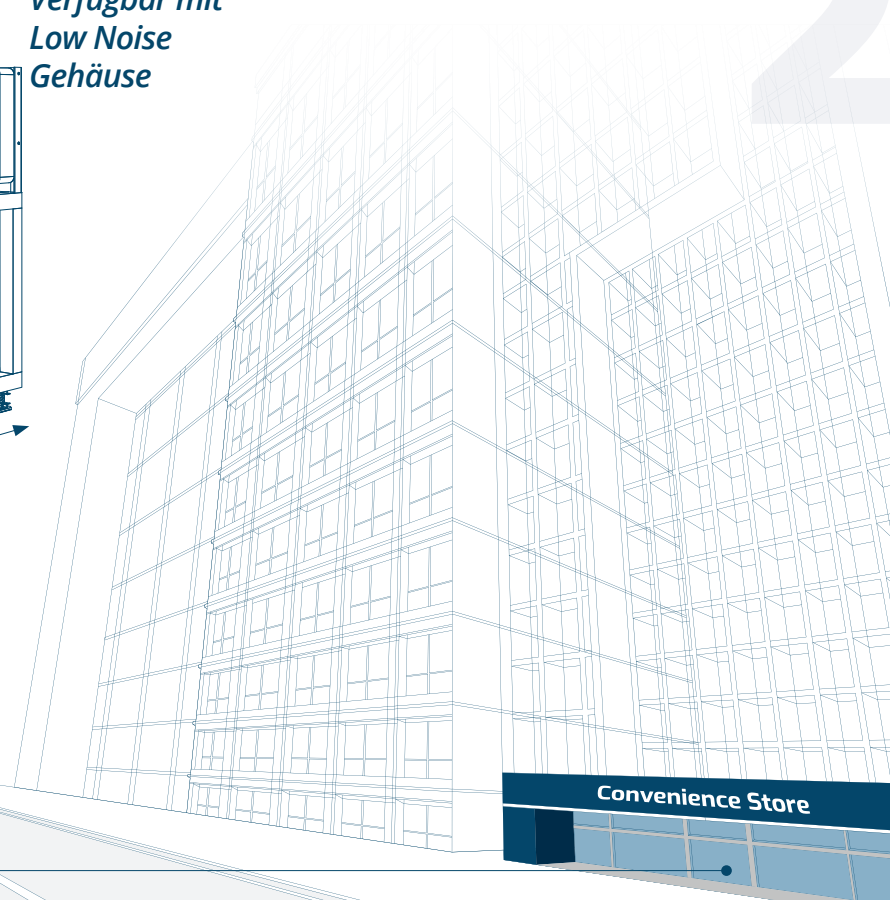



Gemeinsame Daten

Volumen des Flüssigkeitssammlers [Liter]	70
Kühlleistungsmodulation NK mit Varistep [%]	10 - 100%
Elektrischer Anschluss [V/Ph/Hz]	400/3+N/50
Länge (mit frontseitigem Schaltschrank) [mm]	1600mm
Breite [mm]	750mm
Höhe (mit frontseitigem Schaltschrank) [mm]	1990mm

Optional

- Inverter TK 30-70 HZ
- Wärmerückgewinnung + 3-Wege-Ventil
- Geräuscharmes Gehäuse (ca. 2564x1350x2240)
- Schaltschrank an der kurzen Seite (> siehe Bild)
- Standard-Gehäuse für Außenaufstellung
- Energiezähler
- CAREL-Steuerung, HD-MD-Ventile
- Flüssigkeitssammlers - 124 Liter
- NK / TK Saugleitungsfilter
- Flüssigkeitsfilter Trockner
- WURM-Steuerung
- Carel-Steuerung (HD-MD-Ventil)

Standard-Auslegungsdrücke

- Hochdruck: 120 bar
- Sammlerdruck: 80 bar
- NK Ansaugdruck: 60 bar (optional 80bar)
- TK Ansaugdruck: 60 bar (optional 80bar)

Standard-Ausführung

- Elektronischer Ölstands niveaugler Traxoil pro Verdichter
- Auswechselbarer Ölfiltertrockner
- Wartungsfreier Ölabscheider mit integriertem Ölreservoir
- Elektronischer Mindestflüssigkeitsstands schalter im Sammler
- Unterkühler im Sammler
- Danfoss AKPC 572 mit Modbus-Kommunikation mit Bitzer IQ-Modul
- Abblas-Sammelleitung mit Sicherheitsventile (angeschlossen)
- Vollständige Werksprüfung und Parametereinstellung

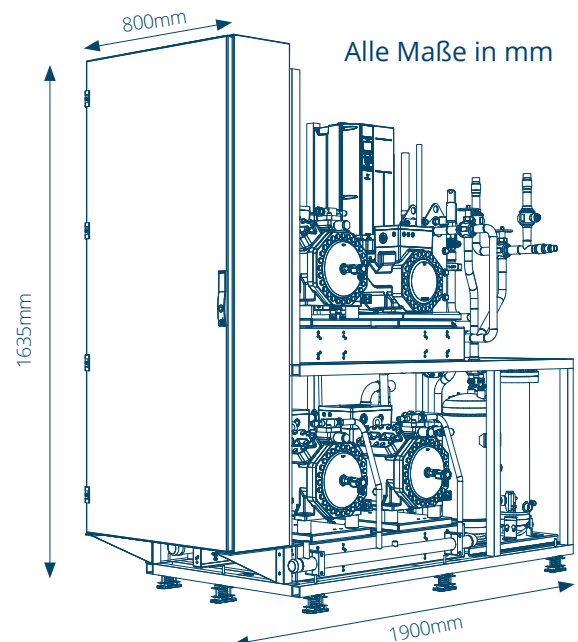

MODELL	Qo NK [kW]	Qo TK [kW]	Qgc [kW]	Imax A	LRA A	Pmax [kW]	Gewicht kg	Schalleistung dB(A)	Schalldruck @10m dB(A)
NUR MITTLERE TEMPERATUR									
MWS 2x043 MTDX	16,60	-	27	21,6	124,4	11,8	535	83	55
MWS 065+043 MTDX	21,80	-	34	26,8	144,6	14,5	540	84	56
MWS 2x065 MTDX	27,00	-	42	32,0	164,8	17,2	545	84	56
MWS 096+065 MTDX	33,40	-	52	38,4	179,4	21,5	550	85	57
MWS 2x096 MTDX	39,80	-	62	44,8	194,0	25,8	555	85	57
MWS 096+2x065 MTDX	46,50	-	73	54,4	261,8	30,1	690	86	58
MWS 2x096+065 MTDX	53,10	-	83	60,8	276,4	34,4	700	86	58
MWS 3x096 MTDX	59,50	-	93	67,2	291,0	38,7	710	87	59
BOOSTER NK/NT									
MWS 2x043 MTDX + UMCE 007 HBT	12,21	3,30	27	24,5	150,4	12,9	650	83	55
MWS 065+043 MTDX + UMCE 007 HBT	17,40	3,30	34	29,7	170,6	15,6	655	84	56
MWS 2x065 MTDX + UMCE 007 HBT	22,60	3,30	42	34,9	190,8	18,3	660	84	56
MWS 2x065 MTDX + UMCE 010 HBT	20,35	5,20	42	35,7	190,8	19,1	662	84	56
MWS 096+065 MTDX + UMCE 010 HBT	26,72	5,20	52	42,1	205,4	23,4	667	85	57
MWS 2x096 MTDX + UMCE 010 HBT	33,15	5,20	62	48,5	220,0	27,7	670	85	57
MWS 2x096 MTDX + UMCE 020 HBT	32,00	6,61	62	50,1	231,0	28,3	675	85	57
MWS 2x096+65 MTDX + UMCE 020 HBT	44,60	6,61	83	66,1	313,4	36,9	845	87	59
MWS 3x096 MTDX + UMCE 020 HBT	50,90	6,61	93	72,5	328,0	41,2	850	87	59
MWS 2x096+065 MTDX + UMCE 030 HBT	42,50	8,53	83	67,0	320,4	37,5	853	87	59
MWS 3x096 MTDX+ UMCE 030 HBT	48,85	8,53	93	73,4	335,0	41,8	857	87	59
MWS 096+065 MTDX+ UMCE 2x007 HBT	25,10	6,57	52	44,2	231,4	23,7	805	85	57
MWS 2x096 MTDX+ UMCE 2x007 HBT	31,50	6,57	62	50,6	246,0	28,0	810	85	57

NK Kälteleistung @ -8°C (50 Hz) | Tout. GC = 35° | NT Kälteleistung @ -30°C (50 Hz)

VERDICHTER BITZER MODELL

NK CP 043	4PTE-6K
NK CP 065	4MTE-7K
NK CP 096	4KTE-10K
TK CP 007	2MME-07K
TK CP 010	2KME-1K
TK CP 020	2JME-2K
TK CP 030	2HME-3K

Produkte / Anwendungen Bereich

Gewerbliche Kältetechnik

- Kleine Geschäfte
- Gaststätten
- Gastronomie
- Tankstellen

- Convenience Stores
- Express-Supermärkte

- Supermärkte
- Kühlräume für die
- Lagerung von Lebensmitteln

Industrielle Kältetechnik

- Lebensmittelprozesse
- Hypermärkte
- Logistikcenter

BOOSTER - MWT

LEAN BOOSTER - MWL

SMART BOOSTER - MWS

Verfügbare Optionen

	SMART BOOSTER	LEAN BOOSTER	BOOSTER
	MWS	MWL	MWT
Max. Anzahl von transkritischen Verdichter (NK+IT)	2/3	3	8
Max. Anzahl von subkritischen Verdichter	2/1	2	6
Parallel-Verdichter	NA	Y	Y
Digitale Leistungsmodulation CRIL	Y	Y	Y
Flüssigkeit- Ejektor	NA	NA	Y
Gas -Ejektor	NA	NA	Y
Wärmerückgewinnung (TW)	Y	Y	Y
Wärmerückgewinnung (Heizung)	NA	NA	Y
Außengehäuse	Y	Y	Y
Außengehäuse mit integriertem GC	NA	Y	Y
AC Kälteleistung	NA	NA	Y
Mech. Unterkühler	Y*	Y*	Y
3-Wege-Gas-Kühler-Bypass-Ventil	NA	NA	Y
Back up Controller	NA	Y	Y

Y* =verfügbare Option - Y=JA - NA=NEIN

